



DET OSANNOLIKA  
KONTORET

Arkitektskolan vid  
Lunds Universitet  
Det osannolika kontoret  
2022

Utställningskatalog till Stockholm Furniture Fair  
7-11 Februari 2023

Tryckt av Media-Tryck  
Sölvegatan 14, 223 62 Lund

Copyright 2023  
Clara Törnsjö, Josefin Kocken, Karolina Fex & Simone Tystad,  
Lunds Universitet

Texter, foto och grafik i denna katalog får inte  
användas eller reproduceras utan tillåtelse från  
upprättsinnehavare.

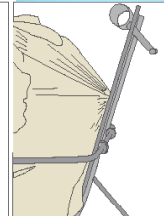
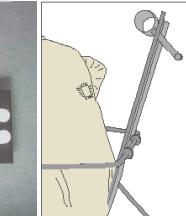
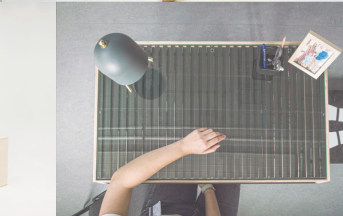
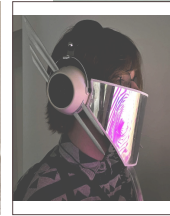
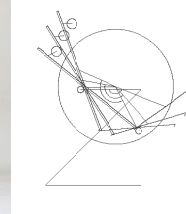
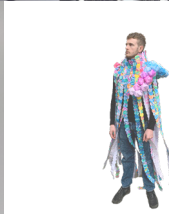
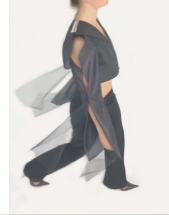
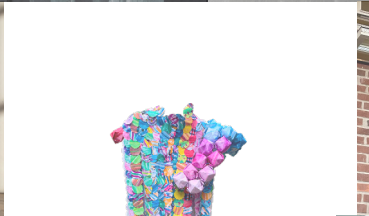
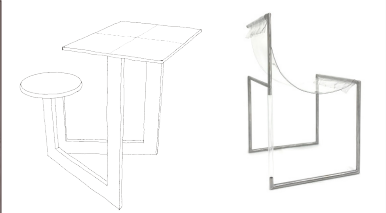
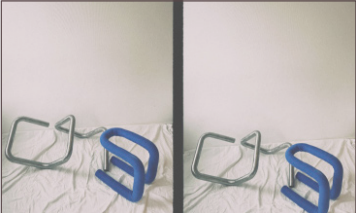



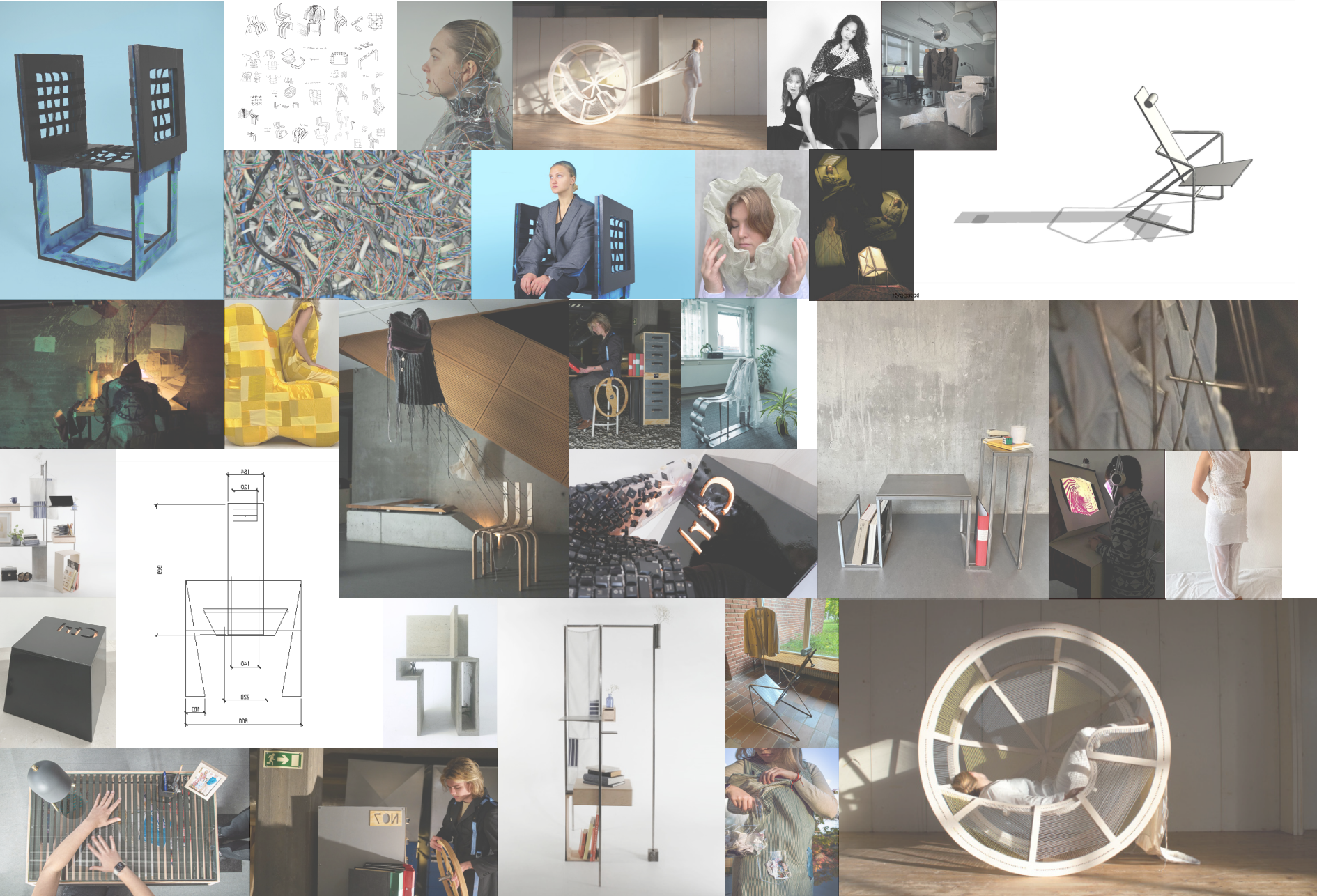



# Det osannolika kontoret

I kursen Gestaltungsprozess och prototyp fick Arkitektskolans andraårsstudenter uppgiften att analysera begreppet kontor och utifrån det tillverka en möbel och ett klädesplagg eller en hybrid mellan möbel och klädesplagg.

Under några intensiva veckor utforskades kontorets fysiska och mentala rum utifrån olika aspekter. Kontorsmaskiner och deras funktioner dissikerades. Skalor på triviala kontorsföremål förändrades och föremålen förvreds tills nya innebörder blev synliga. Den fysiska tyngden av information undersöktes. Det reflekterades över dominanta chefer, klädkoder och psykiska begränsningar i kontorsmiljön. Hierarkier, rutinarbetets tråkighet och andra föreställningar om kontoret manifesterades i möbler och kläder. Möbler som arbetar för eller emot kontorets (ibland absurda) logik och klädesplagg som agerar befriare från kontorets tråkighet eller som fasthållare i den bekväma vardagsrutinen tog sin form.

Vi lärare är imponerade över hur studenternas humoristiska och talangfulla arbeten har skapat innovativa förslag som kommer att kunna vara redskap i diskussionen om kontorets framtida utveckling.

Marit Lindberg  
Helle Robertsson  
Lars-Henrik Ståhl  
Martin Svansjö

# PROJEKT

10

OUT OF OFFICE

OUT OF CTRL

MARIA XIE &  
MATILDA WIDÉN

12

UTBLICK & INSYN

KLARA BERGMAN, ELLA SYLVANDER &  
LISA NORIN

14

PROJEKT C4

JULIA TELIN &  
MÅNS SJÖWALL

16

TRÄ OCH GARN

ALVA LIND &  
EMIL KLAAR

18

DET GÖR ONT NÄR  
KNOPPAR BRISTER

EMILA POOLE &  
CLARA TÖRNSJÖ

20

BUGG I FAXEN

ELIAS HOLLINGWORHT &  
SIMON LENNARTSSON

22

SNÄRJJD

LINNEA LARSON, VICKY KRECKER &  
SIMONE TYSTAD

24

PJÄSEN

FRIDA SANDBERG &  
KLARA JOHNSON

26

STIMULANS

ELLEN WHITE &  
CLARA KRAFT

28

PLAYTIME

SARA CARLSSON-FROST &  
BENJAMIN SAVATOVIC

30

PLASTISK

KAROLINA FEX &  
JOSEFIN KOCKEN

32

DAGDRÖMMAR

ELLEN VERLAGE &  
MINNA SJÖGREN

34

KONTORSNISSE

LUDVIG ÄDELROTH &  
OLLE PALM

36

DEN (O)SANNOLIKA  
CHEFEN?

EMILY BRODSZKI &  
IDA GULLBERG

38

VAD HAR DU I  
FICKAN, JAN?

HILDA JOHANSSON &  
KAJSA SVENSSON

40

FÄRGSÄTTAREN

EMELIE WALDECK &  
JOHANNES JÄGARE

42

PLUSMINUSNOLL

EDVARD BJÖRKQVIST &  
ISAAC NORDÉN CARLZON

44

PROJECT DESK

JOSEPH MORAD &  
MÅNS KRISTOFFERSSON



46

KONTORETS  
ENERGIKÄLLA  
DIDRIC BRÄNNERUD &  
MATHILA IMSIROVIC

48

THE GOOD JOB  
EBBA ALKSTRAND &  
HEDDA GUSTAVSSON

50

VERTIKALT KOMPAKT-  
ARKIV PROTOTYP N07  
AXEL TABERT FRYLESTAM, EMIL OLSSON  
& OLLE HEROLF

52

DET ANDRA  
NILS BRIS MARTINSSON &  
WILMA WESTER

54

GÖSTA, EN OSANNOLIK  
BERÄTTELSE  
DOUGLAS BARCLAY &  
SVANTE JONSELL ZETTERQUIST

56

SAMSPEL  
SOFIA MAGNUSSON &  
FILIPPA NORBERG

58

KONTORSLIV  
TRULS OLIN &  
TOBIAS CARLSSON



# OUT OF OFFICE OUT OF

## CTRL

MARIA XIE & MATILDA WIDÉN

Lämnar vi verkligen arbetet bakom oss när vi går hem efter en dag på jobbet? Ligger den där sista uppgiften och gnager inom dig vid sängänden?

Som fastklistrad vid tangentbordet i en oändlig jobb- spiral, utan slut. Dagens 24/7-samhälle, det är något vi har valt att undersöka och gestalta i formen av en tangentjacka och stol. 21 tangentbord har fått smycka vår jacka där vi jobbat med transparens och soliditet. Jackans genomskinliga ärmar visar den diffusa gränsen mellan arbete och hem.

Till tangentstolen/controlknappen uppmanar vi er till en eftertanke: "in control or out of control?"







# UTBLICK & INSYN

KLARA BERGMAN, ELLA SYLVANDER &  
LISA NORIN

Vad händer när en människa blir övervakad? Det förväntade på arbetsplatsen och i samhället generellt är att strikt övervakning leder till en direkt skärpning och bättre arbete. Tänk om detta inte är fallet. Leder det snarare till ökat slarv för att uppfattas som mer effektiv? Det viktiga blir inte längre att leverera kvalitet och funktionalitet, så länge resultatet upprätthåller en fasad av det. Övervakningen får en motsatt effekt och leder istället till lägre grad av transparens på arbetsplatsen. Hur mycket kan man komma undan med utan att någon märker?

De begränsningar som övervakningen har symboliserar vi i plagget genom olika lager med olika typer av transparens. På vissa ställen finns det total insyn, på andra ställen ingen alls. Stolen, som till följd av den bristande övervakningen inte kan stå av sig själv, behöver ett extra stöd, en så kallad "quick fix" som skiljer sig i materialitet och uttryck. På så sätt blir plagget en symbol för övervakning och stolen en konsekvens av det.





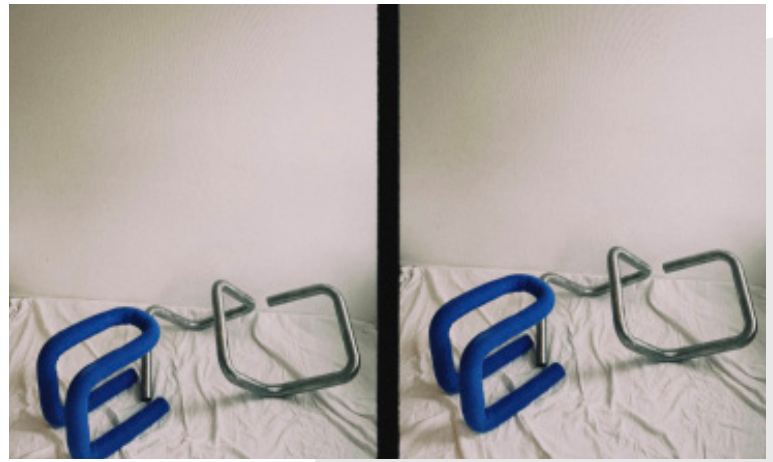



# PROJEKT C4:

DEN INHEMSKA KAMPEN MOT KONTORREGIMEN

JULIA TELIN & MÅNS SJÖWALL

En skrivare med skelett, vävnad och blod. Ett levande ting dissekerat och våldsamt omvandlat för att passa in i en papperslös värld. Från den monumentala uppgiften som kontorets hjärta, till en styckad skugga av det den en gång var. Även i sitt andra liv blir den en oväntad mötesplats.

Den har lite heder i behåll, då det endast skalats av och inte lagts till. Den är fortfarande gjord av exakt samma kropp som förr.

Inte en skruv till.

Genom tiden har den gått från att smälta in till att sticka ut. Fortfarande med ett otacksamt, omständigt och ensamt jobb är den nu sist av sin art. Ensammast i världen efter 0328765 sidor.



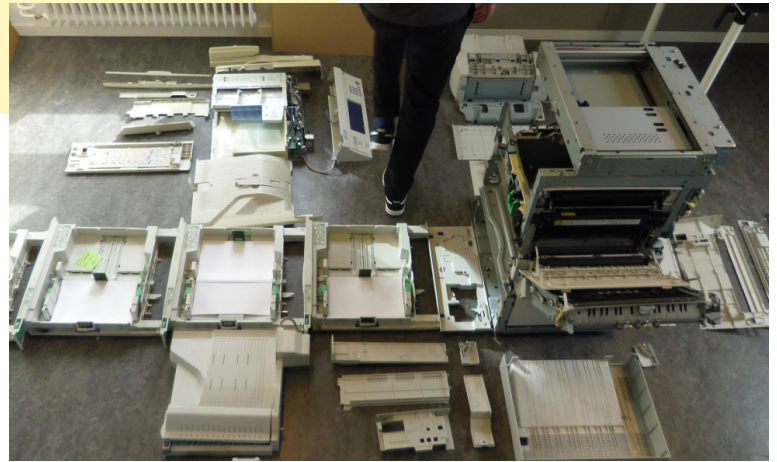
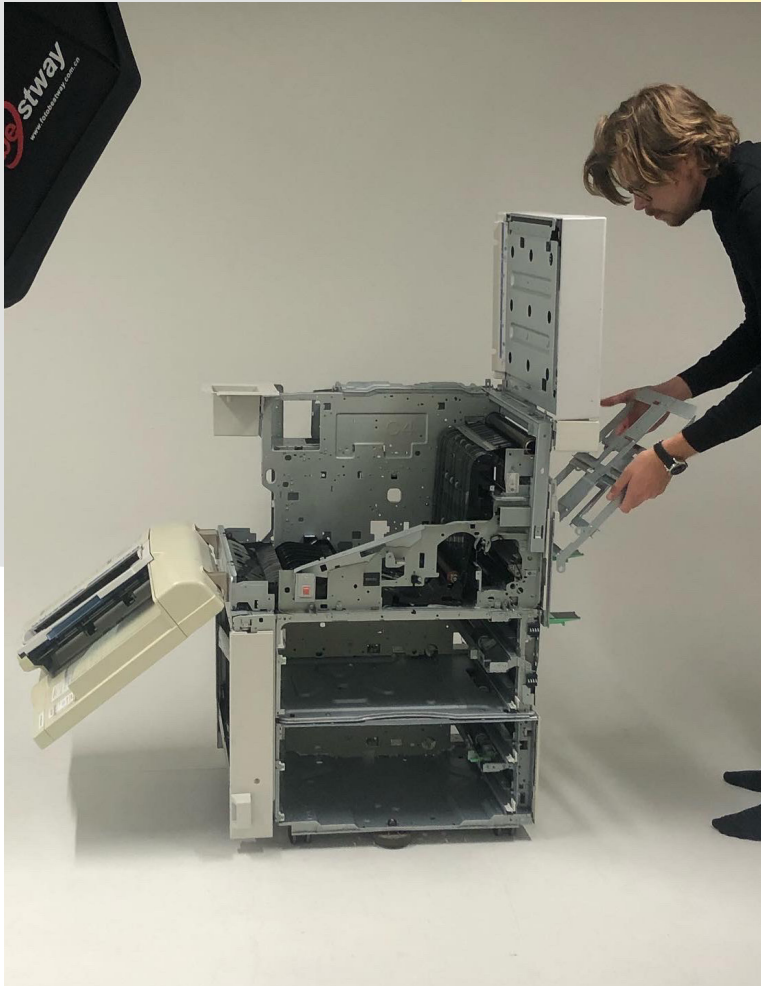

# TRÄ OCH GARN

ALVA LIND & EMIL KLAAR

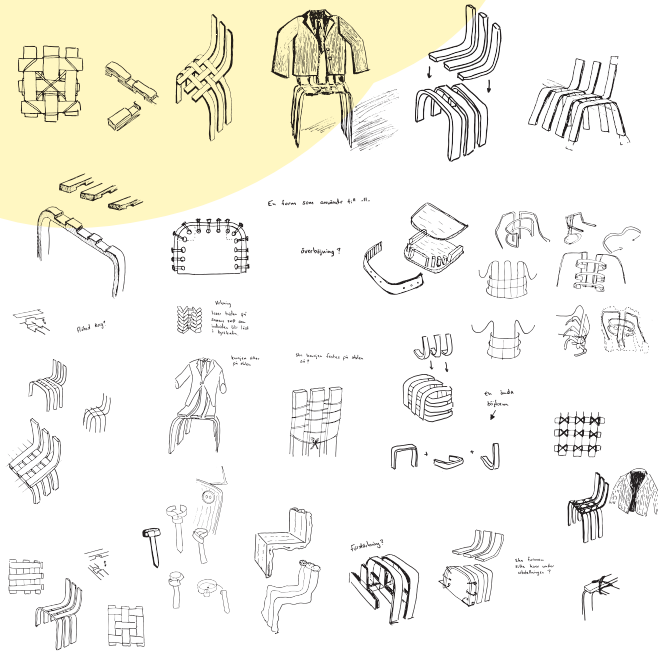

Kan en fri själ någonsin försona sig med kontoret? Öppen himmel och skogens grönska – fyrkantiga bås och gråskala – är dessa miljöer för motsatsfulla för att någonsin möta varandra? Det är frågor vi har behandlat i vår process med utgångspunkt i två kontorsymboler: stolen som dag för dag tvingar en in i en arbetande ställning; och kavajen som, när den sitter på människan, manifesterar byråkratins kvävande inverkan på individens frihet.

Vi har tagit en ask, huggit ner den, sågat till den och tvingat den att förhålla sig till ramen vi har konstruerat åt den för att bygga en stol. Vi har tagit ull från naturen, spunnit den, virkat den och därmed låst den med knutar till att ta formen av en kavaj.

Samtidigt har vår avsikt varit att inge dessa ting med liv och värme, att använda våra händer för att försöka skapa föremål vars uttryck förmedlar ett omsorgsfullt hantverk.

Det paradoxala med vår process är att vi försökt framhäva något naturnära i våra kontorsföremål, men för att nå dit har vi fått bearbeta naturmaterialen genom onaturligt tvång. Samma paradox utspelar sig på kontoret där vi lägger onaturligt tvång på oss själva för att uppnå våra (eller deras?) mål.

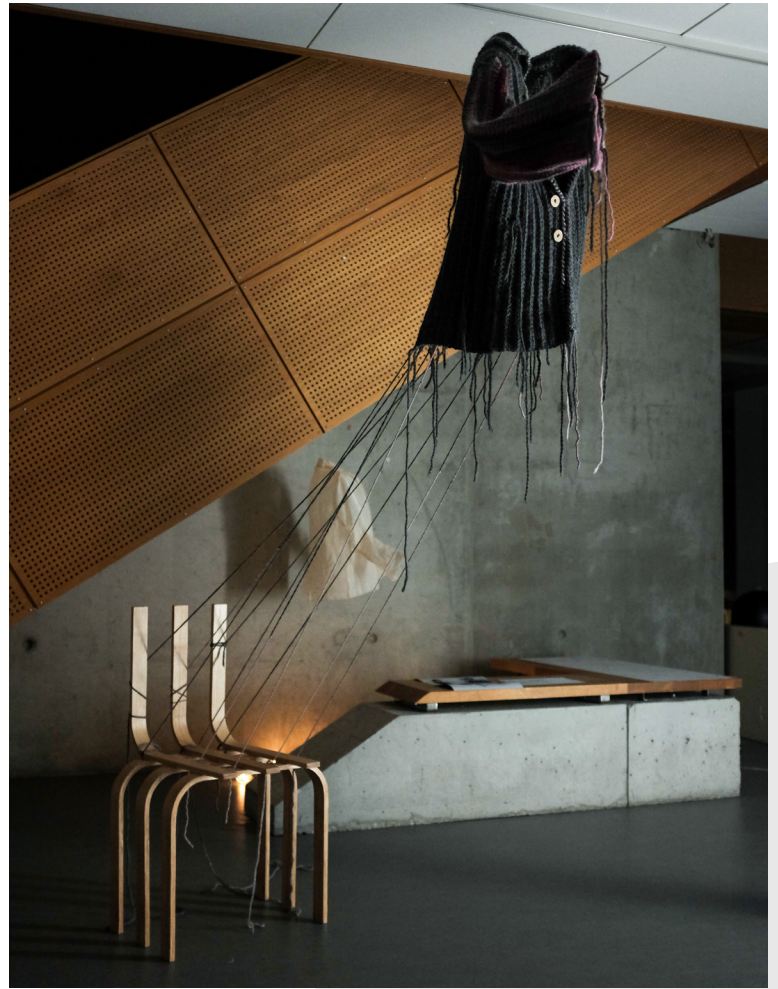



# DET GÖR ONT NÄR KNOPPAR BRISTER

EMILIA POOLE & CLARA TÖRNSJÖ

-“Var fick du luft ifrån?”

Så kan det låta när man höjer rösten mot en auktoritet eller norm. Vårt projekt ”det gör ont när knoppar brister” tar inspiration från samhällsfenomenet whistleblowing: Att slå larm om oegentligheter, ofta på den egna arbetsplatsen, till media eller annat kontrollorgan. Vi vill gestalta ett scenario där en visseblåsare genom att höja rösten iscensätter en förändring av sin omgivning. Detta representeras i projektet med en kavaj som med hjälp av insydda paneler i papper och ett system av egengjorda uppblåsbara plastlungor initierar en transformation av den tillhörande möbelen från enmans till flermansits.







# BUGG I FAXEN

ELIAS HOLLINGWORTH & SIMON LENNARTSSON

Ibland går topplocket av, du ledsnar och det kan hända att du tar ut din frustration på objekt. Objekten i fråga kan vara pärmar, pärmarna får dig att gå loss; först ryker papprena, sedan en sida. I ögonvrån ser du en gardin. Du rycker ned den och låter den falla över skapelsen som runnit ur din frustration och det enda som vågar sig ur gardinen är pärmarnas gafflar.

Det vinkelräta mötet mellan stolens sits och rygg är likgiltig till kroppens anatomi samtidigt som utrymmet under sitsen tillåter benens konventionella svängrum som på den typiska stolen. De synliga gafflarna på stolen reser sig ur dess armering i en påminnelse om dess väsentliga roll i konstruktionen.

I plagget har pärmar dekonstruerats och slutit sig runt människokroppens form; de täcks av en textil med en dämpad ton. Tyget faller från axlarna till marken när pärmarnas gafflar delar dess flöde som utskjutande klippor i ett vattenfall.





# SNÄRJD

LINNEA LARSON, VICKY KRECKER & SIMONE TYSTAD

Detta projekt är centrerat kring tekniken på kontoret. Dess ständiga närvaro och vårt beroende av den i alla dess former - datorer, kaffemaskiner och höj- och sänkbara skrivbord. Tekniken är så pass integrerad i arbetslivet att vi inte kan undkomma den.

I projektet ville vi genom gestaltning skapa den klaustrofobiska känslan tekniken framkallar i oss. Stålrामens lutning kombinerat med kabelvävens elasticitet gör det svårt att ta sig upp. Samtidigt är den förvånansvärt bekväm, en antydning till hur tekniken stundvis vagnar oss in i en nyckfull känsla av komfort och kontroll.

Vårt plagg är inspirerat av tvångströjan. Det stela plastmaterialet i kombination med de långa ärmarna hindrar en från att röra sig fritt. Transparensen i materialet gör att betraktare kan se hur kablarna nästintill rör sig under ytan och slingrar sig runt bäraren.



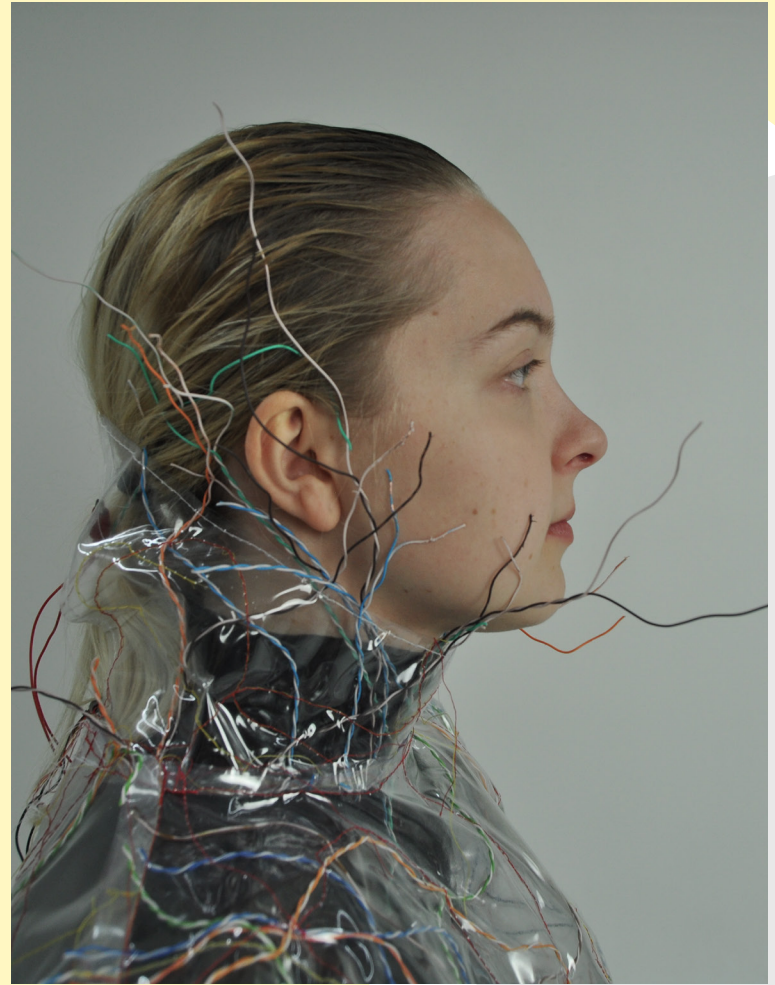
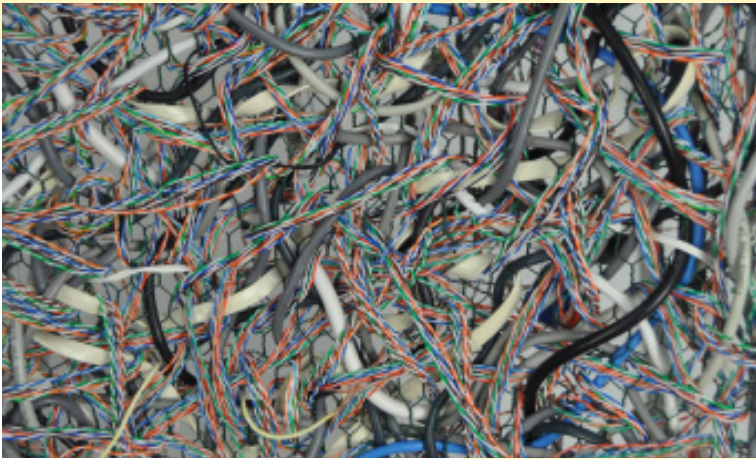



# PJÄSEN

NÄR BYAR BLIR TILL STÄDER OCH LAPPAR BLIR TILL KLÄDER...

FRIDA SANDBERG & KLARA JOHNSON



En odefinierad möbel vars enda definierade syfte är att bidra till och ta del av ett sammanhang. Du kan se den som en skulptur - eller en scen, eller rent av som en möbel förlängt av det förkläde med fickor som du som individ kan göra anspråk på och röra dig runt med. Fickorna går att fästa på konstruktionen. Gardinen, textilien - rumsavskiljaren kan du förflytta eller ta av. Meningen är att Den, Pjäsen, ska vara dynamisk - skapa rytm och rörelse, en knutpunkt för allt du kan tänka dig. Häng av din rock på galgen, hälsa dina kollegor godmorgon! Ställ din dator både här eller där och ta det där snabba 10-minuters mötet över en kopp kaffe med din chef. Låt ditt barn sitta bredvid på pallen, dra i lådorna, hitta penslar eller te eller vad som nu kan tänkas ha hamnat i lådorna. Glöm inte vattna blommorna som någon ställt bredvid innan du går hem nu!

För varje kontor varierar lika mycket som individerna på kontoret själva. Men en sak alla kontor har gemensamt är samspelet mellan de olika individerna och att varje enskild person bidrar till och är en del av arbetsplatsens kultur och utveckling. Det är detta Pjäsen vill hylla och omfamna. Interagera med den och sätt din prägel. Låt den bli en del i en helhet där varje del skapar det föränderliga sammanhanget, arvet och kulturen precis som tygstyckena i lappteknik eller det som sker medan byar blir till städer.



# STIMULANS

ELLEN WHITE & CLARA KRAFT

Vår upplevelse av omgivningen avgörs av våra sinnen. Synen på en ovanligt formad kontorsstol, känslan av olika material mot huden, ljudet av kardborre och den gula färgen är tänkta att stimulera hjärnan och motverka understimulans.

Kardborren är också en restriktion. Med sin arbetsuniform på kroppen sittandes i sin arbetsstol ger motståndet från kardborren en motvilja att lämna sin arbetsplats.

Genom att skapa ett kontor vars utseende bidrar till en ökad stimulans samtidigt som det minskar strävan efter att söka stimulering utanför kontoret strävar vi efter att skapa en lekfullhet som inte minskar kreativiteten.







# PLAYTIME

SARA CARLSSON-FROST &  
BENJAMIN SAVATOVIC



Kan en vuxen göra något innerligt oväntat? Hur definerar vi det oväntade? Är vi fulla av förutfattade meningar om hur saker "ska" vara?

Komplexiteten i frågan kan vi nog anta är odisputerad.

Bakgrund, formativa upplevelser och övning spelar stor roll i huruvida kreativiteten tar en plats i den vuxnas liv. Kanske sammanfattat i det vi brukar kalla "individualitet".

Lika odisputerat är det generella antagandet att barn är bättre än vuxna på det oväntade, i alla fall det spontant oväntade. Därför har vi gått direkt till källan och frågat barnen om vad ett kontor är?

Vi minimerade våra förväntningar och lät barnen vägleda oss genom processen, med utgångspunkterna kontorstolen och klippdockan.

Vi vill bjuda in till barnens kontor och vår PRUTTOtyp. En plats där man skriver E:n i flera år, räknar till 9 och har på sig slips och "jobbjacka". Släpp konventionerna och känn dig fri att skapa något nytt, spontant och unikt med det som finns framför dig, oroa dig inte. Barnen är med och vägleder, bara lyssna och glöm inte att dricka kaffe.





# PLASTISK

KAROLINA FEX & JOSEFIN KOCKEN

*PLASTISK, lätt formbar, skapande, uttrycksfull och rörlig.*  
Plastisk skapar en kontrast till det annars strikta kontoret via möbel och plagg där det lekfulla och kreativa hos individen uppmuntras.

Möbelns formbara konstruktion, i form av ett sammankopplat kedjemönster, bjuder in individen till att modulera fram sin önskade arbetsposition och plats för socialt umgänge.

Skorna av mer statiska material är tänkta att fungera som en länk mellan kontorets seriositet och möbelns lekfullhet. Sulans rundning skapar en ökad energi i individens steg vilket återspeglar möbelns rörlighet. Den gungning som uppstår i steget förhindrar individen från att röra sig på ett effektivt sätt och uppmuntrar hen på ett lekfullt sätt att stanna upp och ta tag i de förpliktelser som finns på kontoret.









# DAGDRÖMMAR

ELLEN VERLAGE & MINNA SJÖGREN

Kontorets dynamik kan vara dränerande. Rader av skrivbord där varje anställd sitter isolerad bakom sin datorskärm. Inslutenhet går jämsides med en känsla av exponering för andras blickar och bedömning. En strävan att ta sig därifrån väcker för en stund fantasin hos den kontorsarbetande. Tänk om man kunde sväva rätt genom fönstret? Eller avskärma sig i en bubbla där inga störningsmoment fanns? Vi ville i det här projektet testa realisera dessa dagdrömmar i form av en stol ett plagg. Stolen förkroppsligar en dröm om att fly utåt och plagget en dröm om att fly inåt.





# KONTORSNISSE

LUDVIG ÄDELROTH & OLLE PALM

Tänk om man var en liten pyssling som bodde på ett stort kontor. Vad skulle man ha på sig? Vad skulle man sitta på?

Ett koppargem skulle kunna vikas till en stol som man kan sitta och vila sina trötta små ben på.

En notislapp med en viktig påminnelse hade kunnat bli en rock som skänker värme och skydd i den kyligt luftkonditionerade tillvaron.

Tänk om...









# DEN (O)SANNOLIKA CHEFEN?

EMILY BRODSZKI & IDA GULLBERG

Såväl möbel som plagg kombinerar mötet mellan det strikta, hårda och ordnade och det dynamiska, transparenta och formbara. Stolens kantiga och kalla stomme möter en böljande sida i sitsen, inte direkt synlig men precis lika riktig och viktig. Så även det genomskinliga benet som tillför en stabilitet till stolen men som inte urskiljs lika enkelt. Stolen, precis som chefskapet, stöds av det man inte kan se. Likväl har plagget en hård och strikt kärna som flyter ut i böljande, semi-transparenta ärmarna. Kärnan är symbolisk för chefens råa bestämdhet, medan ärmarna visar på en mänsklig och livlig sida. Det osannolika träder in i form av det som inte direkt kan ses eller urskiljas, det otänkbara och oväntade. Chefen är oåtkomlig och ouppnåelig. Och mänsklig, känslös och personlig.

Vet du vem din chef faktiskt är? Osannolikt.





# VAD HAR DU I FICKAN, JAN?

HILDA JOHANSSON & KAJSA SVENSSON

*Vad är avskildhet på kontoret? Varför är det viktigt och vad händer om man helt plötsligt finner sig utan tillgång till avskildhet?*

I ett samhälle av konstant "socialmedial" uppkoppling, budgetmöten från sovrummet och ett växande spektrum av tabubelagda och generande vanor, har vi lekt med idén av att beröva den gemene arbetstagaren på dennes avskildhet. Tanken är att blotta en skrivbordslåda och ett klädesplaggs fickor med allt vad de huserar - detta bortom användarens kontroll. Hur skulle arbetsmiljön förändras om arbetstagaren var bekväm nog att visa upp varenda del av sig själv, sin vardag och sitt liv, eller hur skulle det bli om denne helt enkelt fråntogs möjligheten att själv välja vad som visas för omvärlden och vad som förblir privat?





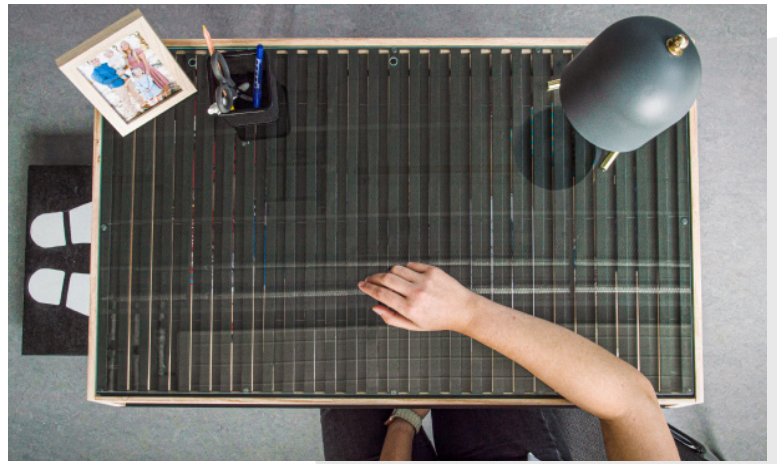
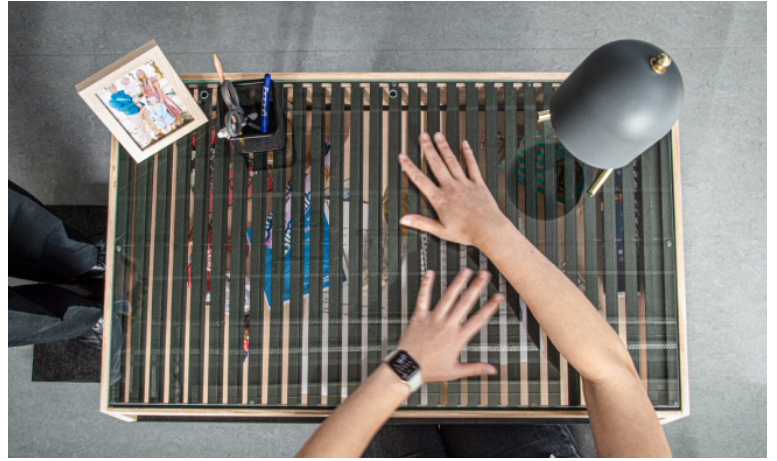



# FÄRGSÄTTAREN

EMELIE WALDECK & JOHANNES JÄGARE

Konceptets kärna är byggd kring ett narrativ som handlar om mötet mellan individen och kontoret, uttrycksfullhet och konformitet. Individen, som representeras av plagget, möter stolen, som representerar kontoret, och kontakten skapar konflikt. Individens uttryxkraft smittar kontorets sterilitet samtidigt som individen formas av kontoret och tvingas att anpassa sig. Konceptet förverkligas genom att plagget färgar av sig på möbeln samtidigt som plagget blir deformerat.





# PLUSMINUSNOLL

EDVARD BJÖRKQVIST & ISAAC NORDÉN CARLZON

På kontoret finns en maktbalans som är mer underförstådd än kaffemaskinen. Vem sitter i stolen med översyn, vem tömmer fikarummet när dem gör entré, vem gör folk skygga när de passerar. Lika självklart som att den existerar, kan den lika självklart rubbas.

Stolen ger dig möjligheten att utöva din vilja, att själv bestämma om du vill vara privat, eller utstråla din närvaro. Om du lämnar stolen ensam strålar din tidigare närvaro som ett sken i mörkret. I stolen är du maktfull.

Brynjan berövar dig på dina friheter. Inte längre kan du röra dig som du vill, konversera utan svårigheter, eller utöva vardagliga uppgifter. I brynjan är du maktlös.

Stolen och brynjan har tar ingen hänsyn till den maktpositionen du tidigare befann dig i, om du var maktfull eller maktlös. Stolen ger makt, brynjan tar den, tillsammans är dem i balans.



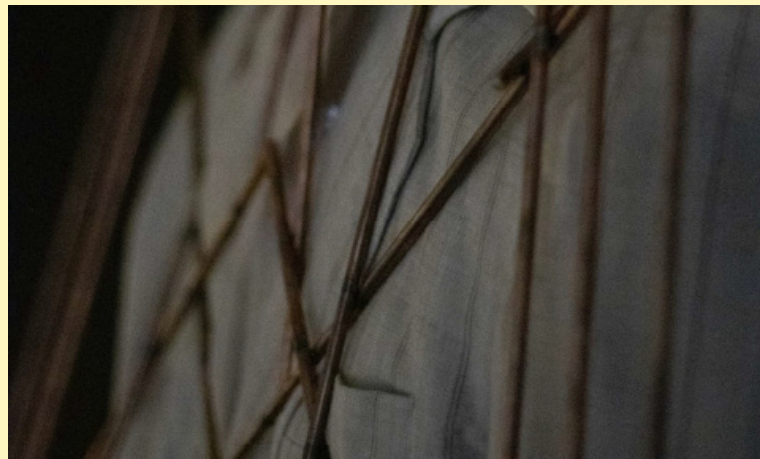
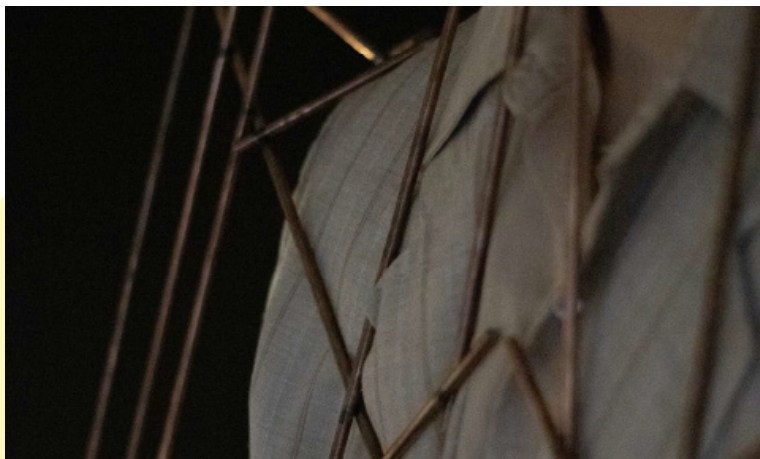



# PROJECT DESK

JOSEPH MORAD & MÅNS KRISTOFFERSSON

Miljoner barn världen över saknar utrustning för att kunna fokusera på sina studier. Detta gäller i både skolmiljö och i hemmet. Sittmöjlighet och ett enkelt skrivbord kan göra stor skillnad. Att lyftas från marken till en egen bekväm studieplats skapar förutsättningar för fokus, ökad inlärning och ger bättre studieresultat.

För att lösa detta problem har vi skapat en enkel, vikbar studieplats med en avtagbar bordsskiva som man kan fälla ihop och ta med hem. Bordsskivan kan lätt transporteras i vår väst/ryggsäck gjord av återvunna påsar av plast. Mobiliteten och den ringa storleken möjliggör att man även kan använda skolbyggaden till andra aktiviteter utanför skoltid då.

Att varje barn får en studieplats och möjlighet till en bättre framtid är vårt mål. Vi hoppas att dessa enkla produkter kan bidra och göra skillnad.

ONE DESK FOR EVERY CHILD  
BETTER COMFORT, BETTER EDUCATION, BETTER FUTURE

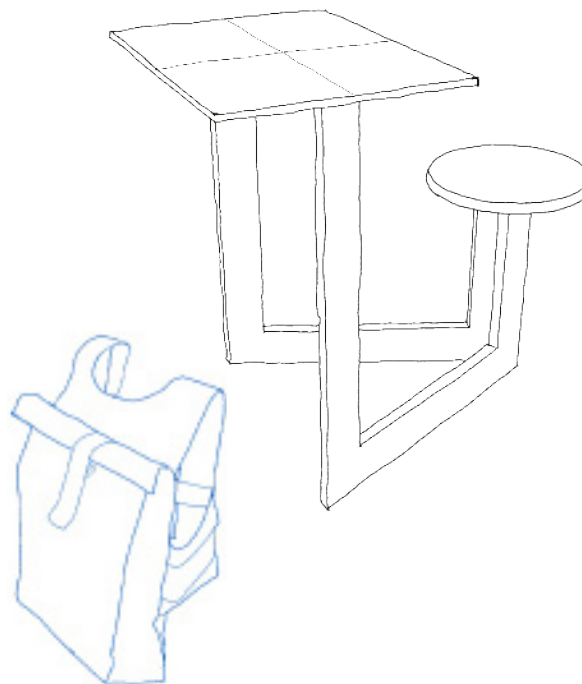



# KONTORETS ENERGIKÄLLA

DIDRIC BRÄNNERUD & MATHILDA IMSIROVIC

Med 'CosmoX' nya produkt, "Uppfriskaren X3000Ultra GEN 1 Pro" är du enbart ett knapptryck ifrån en direktverkande energikick. Arbetstimmarna kommer utnyttjas till max efter endast en intrycks-behandling. Ljud- och videosekvenserna engagerar ditt sinne till optimerad fokusnivå.

Men det slutar inte där. Känner du behovet av meditativ avkoppling, något grundande som tar dig ner på jorden? Då har du ännu en gång hittat rätt. Uppfriskaren X3000Ultra GEN 1 Pro har dessutom en intrycks-behandling som specialiserar sig på intryck från människans gamla hem, Tellus.

Uppfriskaren X3000Ultra GEN 1 Pro är dessutom fullt kompatibel med Luftrenaren X2000Ultra GEN 5 Pro Max som hämtar frisk luft från den 100% organiska plantan i den medföljande behållaren.

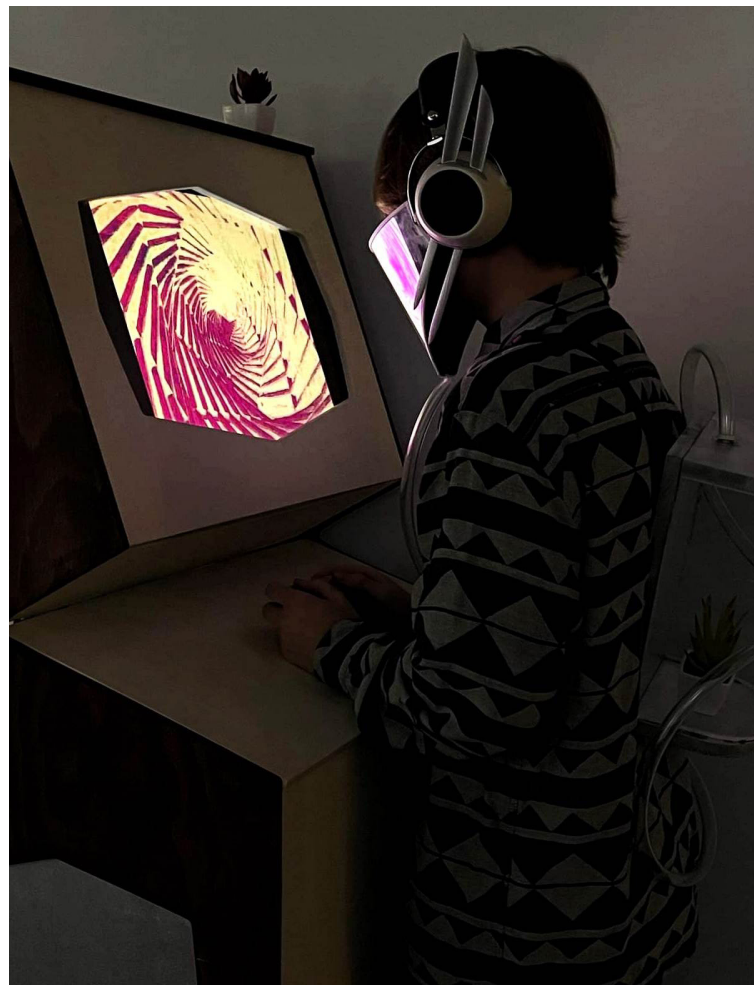





# THE GOOD JOB

EBBA ALKSTRAND & HEDDA GUSTAVSSON

Du har lagt varenda vaken timma på det här projektet. Den senaste tiden har du spenderat dag och natt med att skriva, korrigera och radera. Du har blivit nöjd, sen blivit missnöjd för att tillsist, efter vad som känns som ett helt arbetsliv- blivit klar. Med ett klick skickar du arbetet till din chef, du kan andas ut. Herregud vad du har kämpat, det här har du gjort riktigt bra.

Nästa morgon ekar en ensam tumme upp i chatten med din chef. Efter ett dussintal av sidor och otaliga omskrivningar, efter all den tid du har lagt ner, är det här allt du får i utbyte? Ett "Bra jobbat!" hade inte suttit fel.

I det digitala samhället har sättet vi kommunicerar med varandra förenklats. Meddelanden vi skickar blir bara kortare och kortare. Ofta nöjer vi oss med en emoji, en enkel tumme upp har ersatt hela meningar. En förenkling av språket som till en början var ett fritids-fenomen är nu en vanlig företeelse på våra arbetsplatser.





# VERTIKALT KOMPAKT-V PROTOTYP N07

AXEL TABBERT FRYLESTAM, EMIL OLSSON & OLLE  
HEROLF

Arkivariens jobb, det är inte lätt; han sorterar, reglerar och allt ska va' rätt.  
Med begränsad yta och timmar per dag, så måste han nästan va' själv i sitt slag.  
Arkivisten, jo, han är stolt i sitt yrke. För arkivet hans, är utan dess like.  
Han själv bär ju nyckeln, i form av en ratt. Och denna är fäst, strax under hans hatt.  
Han avlägsnar denna, och sätter den på, sitt unikt vertikala kompaktarkivskåp.  
Han snurrar på ratten, och skåpet det lyfter. Och detta han spänner på ryggen, så lyster.  
Han kan nu ta med sig all information, varthän han vill; för det står ej still.  
Och aldrig behöver han stressa nåt mer, för skåpet det har han ju med!









# DET ANDRA

NILS BRIS MARTINSSON & WILMA WESTER

Under våren 2020 skakas världen om av en pandemi. Under kommande två år omstruktureras människors vardagsliv – mellanmänskliga möten begränsas, handskakningar upphör och kontoret, för en del, förflyttas till hemmets sfär. Plötsligt är kontoret platslöst och det är möjligt att arbeta varifrån man själv behagar. Innan och till en början framstod och verkade detta hemarbete som något bekvämt som en kontrast till den inrutade kontorsbundna vardagen. Men efter månader av arbete i morgonrock skedde det som tidigare betraktats som det osannolika – vi längtade tillbaka till kontoret.

Utifrån detta narrativ har vi arbetat med denna känsla av längtan efter det som man tidigare haft. Vi har formgett och skapat en sittbänk i stål och ett plagg av tyll. Sittbänken representerar det strama, raka och repetitiva som kontoret kan tolkas företräda. Plagget av tyll står för det flyktiga och dynamiska som representerar rörlighet – men också denna längta efter det andra.





# GÖSTA, EN OSANNOLIK BERÄTTELSE

DOUGLAS BARCLAY & SVANTE JONSELL ZETTERQUIST

Likt alla andra grupper började vårt projekt med planering och skissande, men allt fick en oväntad vändning när vi påträffade något märkvärdigt, rent av osannolikt.

Genom en slump upptäckte vi att det bor en äldre herre i A-husets källare: Gösta. En minst sagt säregen möbelarkitekt som lämnat samhällets ordning och reda bakom sig, en tidskapsel från en svunnen tid här på arkitektskolan. Under senare halvan av 1960-talet var Gösta en elev på skolan. Han klarade sig genom sina första år utan problem men senare i utbildningen blev hans, på den tiden, kontroversiella metoder ratade. Trots påtryckningar från sina mentorer ville Gösta inte rätta sig i ledet och gled därför längre och längre ifrån etablissemangets ramar. Detta var en bidragande faktor till att han år 1968 deltog i studentrevolutionen i Lund. Under upplöppan intog arkitektstudenterna A-huset i protest mot akademins starka koppling till överklassen.

Man ville att en högre utbildning skulle vara något för alla. I samband med detta försvann Gösta ner i skolans katakomber och har lyckats hålla sig gömd sedan dess. Han lämnar endast källaren nattetid då han smyger runt i ateljéer och kontor på jakt efter material till nya kreationer. En gammal whiteboard-tavla kan bli ett bord. Kasserade skisser kan bli en lampskärm. Vi vet inte hur Göstas hjärna opererar, men vi vet att vi alla har någonting att lära av hans lekfulla och oförutsägbart kreativa skapande. Vi har under de gångna veckorna fått följa Gösta i hans process, i utbyte mot att vi delar hans historia och senaste verk: En lampa av stål och skisser. Hårt möter skört, stålets absoluta gestalt möter skissernas oändliga utveckling. Vi vill därför för första gången någonsin presentera: Gösta







# SAMSPEL

SOFIA MAGNUSSON & FILIPPA NORBERG

Samspel berättar en historia om ekorrethjulet. Känslan av att inte ta sig framåt i livet. Hjulet kan bedra med sin till synes sköna sits och lugna färger, men är egentligen en vinglig plats som är besvärlig att vara i. Med hjälp av en sele kan hjulet dras fram av hjulets ägare, en kär vän eller en ovän. Det går också att bära hjulet genom att dra ihop selen till vad som liknar en rycksäck.

Något som har varit viktigt under utvecklingen av vår prototyp har varit inslaget av enkel humor. Hjulet kan ju faktiskt rulla. Varför ska man då kunna dra eller bära hjulet? Blir det en krock när personen som drar hjulet stannar? Hjulet och selen kan tillsammans skapa en historia om en krånglig, irriterande eller utnyttjande relation, men den skulle likväl kunna beskrivas som hjälpanande eller avlastande.

Under processen har vi tänkt på många olika tolkningar av vårt projekt, vilket är något som vi själva har sett som ganska charmigt. Hur du väljer att se denna möbel lämnas alltså helt och hållet upp till dig.







# KONTORSLIV

TRULS OLIN & TOBIAS CARLSSON

Tryggt, bekvämt, instängt. Kontorslivets trygga famn och vadderade miljö mot friheten, osäkerheten, den egna vägen. Med kavaj på, mjukt och behagligt. Kontorsliv. Men den som en gång satt sig kan få svårt att ta sig därifrån.

Stolens ambition är att verka i gränslandet mellan det kantiga och bekväma. Hur smal kan egentligen en stolsrygg vara, kan stålplåt upplevas som mjukt, vad händer om vaddering sker i plagg istället för stol.

Genomgående har tunnaste, minsta material använts för att utforska stålets hållfasthet och funktion. Rygg och sits vilar på kullager för att optimera vinkel och finna jämvikt. Kavajen har förstärkts med vaddering som kompletterar stolen och adderar till sittupplevelsen. Magneter i ryggen förstärker känslan av att sitta fast. Kvar på sin plats.



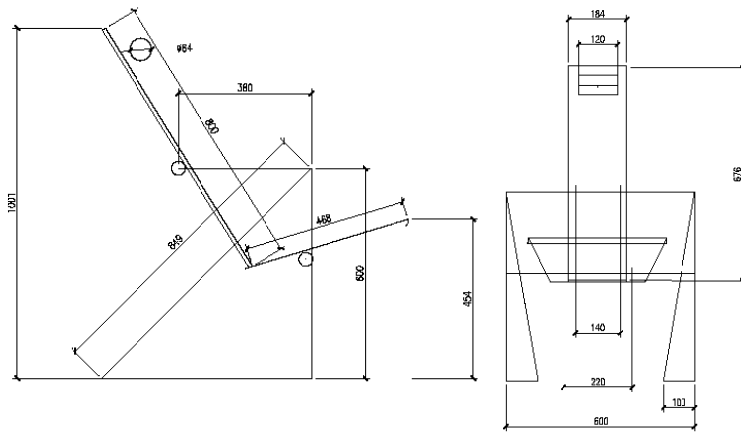
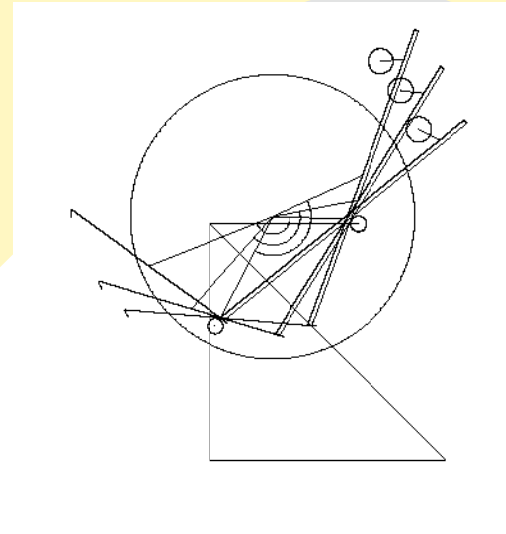
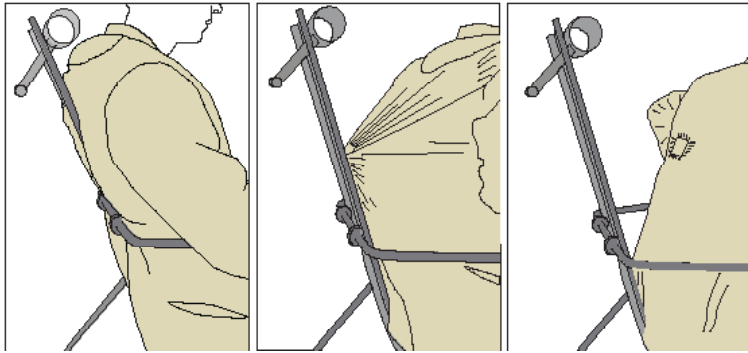







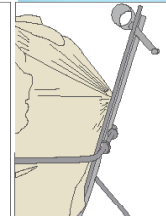
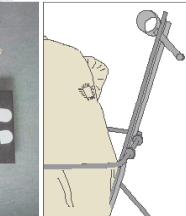
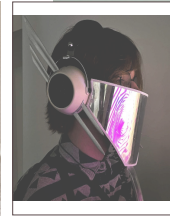
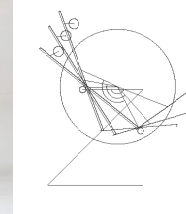
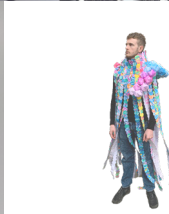
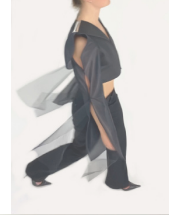
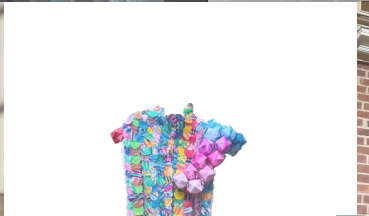
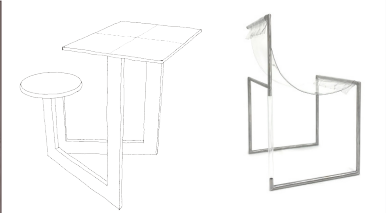
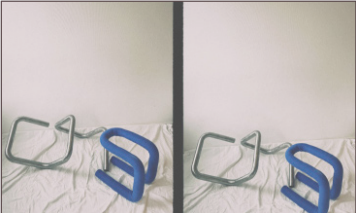



**LUNDS**  
UNIVERSITET